

ATONALE

2023



ATONALE: ist ein Zusammenschluss von zehn namhaften Berliner Komponist:innen, der seit 2009 jährlich Reihen mit Konzerten aktueller neuer Musik veranstaltet.

DRAUSSENSTADT CIRCLE SOUNDS: der um die Mittelinsel des Ernst-Reuter-Platzes fließende Verkehr scheint mit den Klängen eines Saxophonquartetts, oder der Kombination von Klarinette und Akkordeon querzustehen; in der Tat weiß das menschliche Gehirn Töne und Geräusche selektiv zu trennen, dabei die Musik und gegebenenfalls das Zusammentreffen beider zu genießen ...

RESOURCES / RESEARCH: das Komponistenkollektiv Atonale und Gäste thematisieren in drei Konzerten Fragestellungen, die durch Klimawandel, Pandemie und den Krieg in Europa besondere Dringlichkeit erfahren.

Die Konzertreihe will den Themen musikalisch nachspüren, aber auch mit der Musik selbst ein Bewusstsein für Ressourcen schaffen. Komponisten, die schwerpunktmäßig mit Verstärkung, oder Elektronik/Zuspiel arbeiten, tauschen die Seiten mit denen, die normalerweise ausschließlich instrumental komponieren: plugged vs. unplugged ...

Als Konzertort dient die **BHROX bauhaus reuse** auf der Mittelinsel des Ernst-Reuter-Platzes, ein experimenteller interdisziplinärer Spielort, dessen Gebäudekonzept passend Reduktion, Nachhaltigkeit und Umgang mit knappen Ressourcen spiegelt.

MUSIC-WALKS: musikalische Nachrufe auf einige in Berlin ausgestorbene Tierarten und die singende personifizierte Natur, die sich ohne die schädigenden Einflüsse des Menschen regenerieren möchte, durchwandern den Freizeitpark Marienfelde.

Ranger erläutern unterwegs den aktuellen Zustand von Fauna und Flora.

DRAUSSENSTADT circle sounds I

SAMSTAG, 5. AUGUST, 19:00 UHR

BHROX bauhaus reuse

Mittelinsel des Ernst-Reuter-Platzes | 10587 Berlin
(Eintritt frei)

sonic.art Saxophonquartett

Adrian Tully, Sopransaxophon
Alexander Doroshkevich, Altsaxophon
Taewook Ahn, Tenorsaxophon
Annegret Tully, Baritonsaxophon

Susanne Stelzenbach QUATTRO (2023)
für Saxophonquartett

Mayako Kubo Heute bin ich rot (2018)
für Saxophonquartett
und vier Vogelpfeifen

Irini Amargianaki Saxophonquartett (2018)

Gabriel Iranyi Charisma I, II und III (2020)
für Sopransaxophon
und Tenorsaxophon

Stefan Lienenkämper für Saxophonquartett (2002/2018)

Carola Obermüller Umdrehungen (2018)
für Saxophonquartett

Das Projekt ist Teil der
Initiative DRAUSSENSTADT,
gefördert vom Berliner Projektfonds Urbane Praxis
und der Senatsverwaltung für Kultur und
Gesellschaftlichen Zusammenhalt.

Resources / Research I

FREITAG, 8. SEPTEMBER, 20:00 UHR

BHROX bauhaus reuse

Mittelinsel des Ernst-Reuter-Platzes | 10587 Berlin
(Eintritt frei)

Energie // powered off | powered on

Rebecca Lenton, Flöten

Theo Nabicht, Bassklarinetten/Kontrabassklarinetten

Martin Daske, Elektronik

Teil 1 „blackout“ Werke ohne Elektronik

Ying Wang Speed / Tesla vs. Hermes (2022)
für Bassflöte und
Kontrabassklarinetten

Gabriel Iranyi Laokoon / Torsi (2012)
für Bassflöte/große Flöte solo

Kaspar Querfurth resets- quasi vivace (2023)
für Atflöte und
Kontrabassklarinetten **UA**

Teil 2 „high tension“ Werke mit Elektronik

Stefan Lienenkämper Drift II (2019)
für Bassklarinetten und Zuspield

Martin Daske Steinwind (1990)
für Flöte(n) und Zuspield

Samuel Tramin Duo V „aimless urging“ (2023)
für Flöten, Kontrabassklarinetten
und Elektronik **UA**

Das Projekt ist gefördert durch die
Initiative Neue Musik Berlin

Resources / Research II

SAMSTAG, 9. SEPTEMBER, 20:00 UHR

BHROX bauhaus reuse

Mittelinsel des Ernst-Reuter-Platzes | 10587 Berlin
(Eintritt frei)

Kontakt // non-communicative | communicative

Ramina Abdulla-zadè, Sopran

Johannes Werner, Percussion

Martin Daske, Elektronik

Teil 1 „solipsistic“ Werke ohne Elektronik

Aziza Sadikova Silenzio (2020)
für Vibraphon solo

Charlotte Seither Schweigebilder (2017)
for vocal performer

Lea Muir Lost time (2018)
für Sopran und Schlagzeug

Teil 2 „interactive“ Werke mit Elektronik

Helmut Zapf Bröckelnde Teilchen (2023)
Trio für Sopran, Percussion
und Elektronik **UA**

Mayako Kubo Ketten(re)aktion (2023)
für einen Schlagzeuger **UA**

Rainer Rubbert Out of the Blue
[Corona diaries] (2021)
Text: Tanja Langer
für Sopran und fixed media

Irini Amargianaki Dies illa (2023)
für Sopran und Percussion **UA**

Das Projekt ist gefördert durch die
Initiative Neue Musik Berlin

DRAUSSENSTADT **circle sounds II**

SONNTAG, 17. SEPTEMBER, 18:00 UHR

BHROX bauhaus reuse

Mittelinsel des Ernst-Reuter-Platzes | 10587 Berlin
(Eintritt frei)

Duo Klariac

Christine Paté, Akkordeon
Matthias Badzcong, Klarinetten

Rainer Rubbert Proclamazione (2015/2022)
für Klarinette und Akkordeon

Martin Daske Backbord ein Kolibri (1996)
für Bassklarinetten, Akkordeon
und Zuspield

Helmut Zapf Sommer (1998)
für Klarinette und Akkordeon

Charlotte Seither Echoes of O's (2017)
für Klarinette und Akkordeon

Samuel Tramin Cordulegaster boltonii (2023) **UA**
für Klarinette und Akkordeon

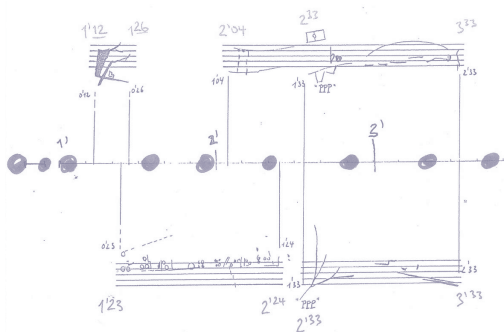

Das Projekt ist Teil der

Initiative DRAUSSENSTADT,

gefördert vom Berliner Projektfonds Urbane Praxis
und der Senatsverwaltung für Kultur und
Gesellschaftlichen Zusammenhalt.

Resources / **Research III**

SAMSTAG, 23. SEPTEMBER, 20:00 UHR

BHROX bauhaus reuse

Mittelinsel des Ernst-Reuter-Platzes | 10587 Berlin
(Eintritt frei)

Umwelt // shortsighted / sustainable

Florian Juncker, Posaune
Silke Lange, Akkordeon
Martin Daske, Elektronik

Teil 1 „unconnected“ Werke ohne Elektronik

Irini Amargianaki IRL (2023)
für Posaune solo **UA**

Emil Borysenko Zwischen Blitz
und Verfinsterung (2023) **UA**
Duo für Posaune und Akkordeon

Martin Daske Lost Air (2023)
für Posaune und Akkordeon
plus Verstärkung **UA**

Teil 2 „integrated“ Werke mit Elektronik

Susanne Stelzenbach Fantasie X (2023)
für Posaune, Akkordeon und
elektroakustisches Zuspield **UA**

Thomas Gerwin BiPol VII - Die Farbe der Luft (2023)
für Posaune und elektroakustisches
Zuspield **UA**

Oleksii Nikolaiev Burdock (2023)
für Live-Elektronik **UA**

Samuel Tramin Barbastella barbastellus (2023)
für Akkordeon und Elektronik **UA**

Das Projekt ist gefördert durch die
Initiative Neue Musik Berlin

DRAUSSENSTADT **music-walks**

**SONNTAG, 1. OKTOBER und
SONNTAG, 8. OKTOBER, 15:30 UHR**

Freizeitpark Marienfelde

Parkeingang Straße 478 | 12277 Berlin

**From the Extinct | music-walks
zu in Berlin ausgestorbenen Tierarten**

**Yvonne Friedli, Sopran
Klaus Schöpp, Flöten
Matthias Badzcong, Klarinetten
Christine Paté, Akkordeon**

Samuel Tramin From the Extinct (2023) **UA**
für Quartett

Natur. Ihr erstes Selfie (2022)
nach einem Text von
Bettina Erasmy
für Sopran und Elektronik

*Das Projekt ist gefördert von „Neustart-Kultur“,
dem Deutschen Musikrat und Draussenstadt.*

Stiftung für
Kulturelle Weiterbildung
und Kulturberatung
Stiftung öffentlichen Rechts

DEUTSCHER
MUSIKRAT

BHROX
bauhaus reuse, Ernst-Reuter-Platz

Atonale e.V.

INITIATIVE
NEUE MUSIK
BERLIN

EIN TEIL VON
**DRAUSSEN
STADT**

Senatsverwaltung
für Kultur und
Gesellschaftlichen Zusammenhalt

BERLIN



*Impressum: ATONALE e.V., Hauptstr.106, 10827 Berlin
Foto BHROX bauhaus reuse: Ken Schluchtmann*